

■ コンロ・グリルの各部位名称

操作部を開けたイメージ

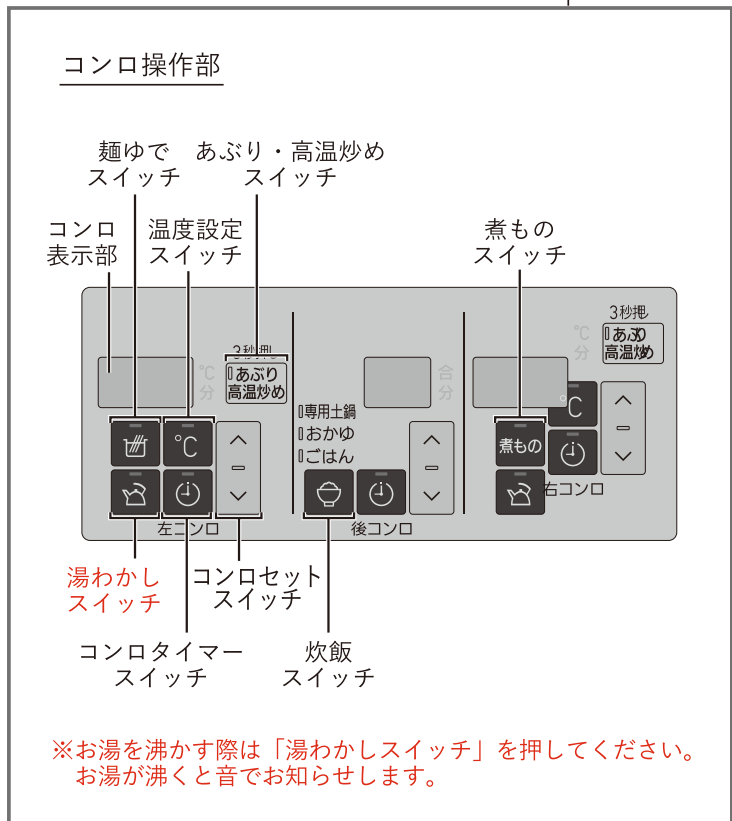

■ ガスコンロの使い方 (基本操作)

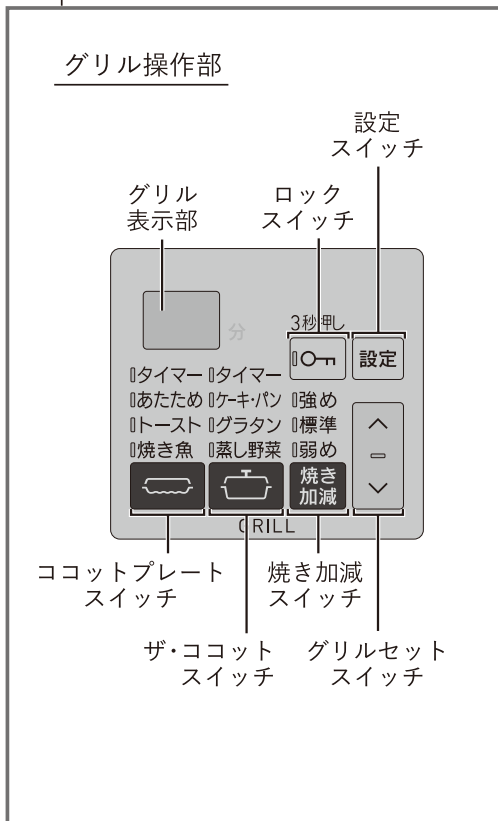
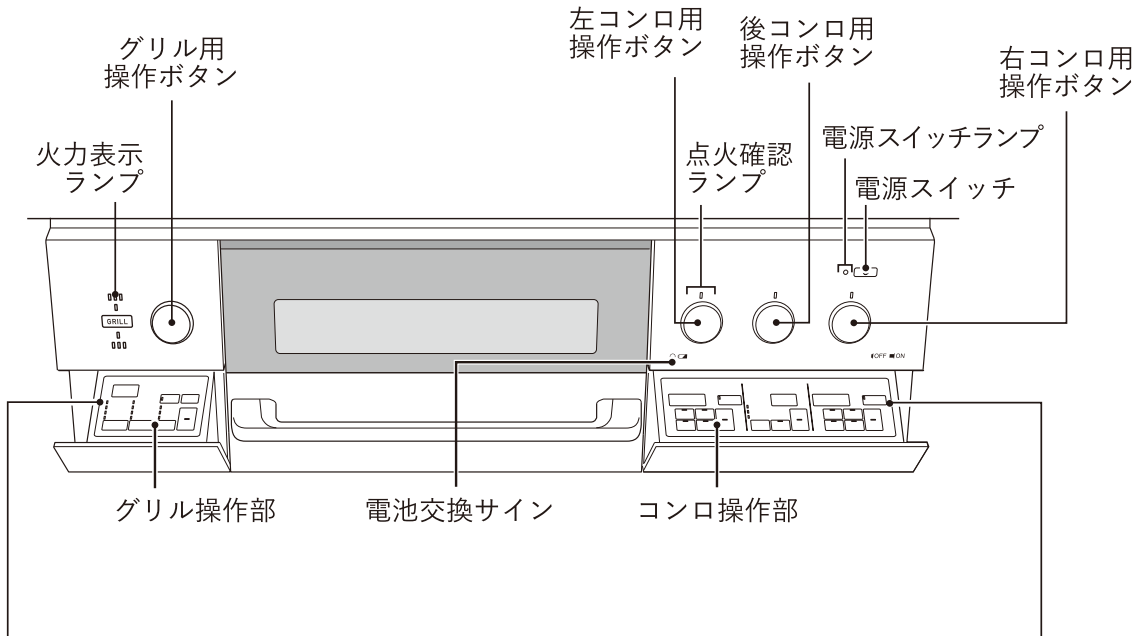
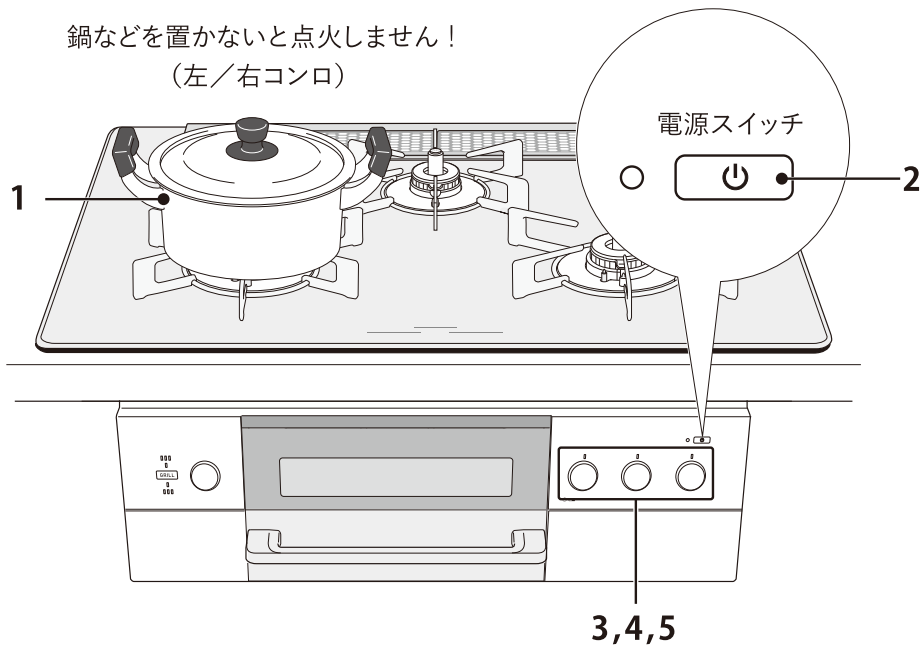

1 ごとくの中央に鍋などを置く

- ・ 鍋などを置かないと点火しません。(左/右コンロ)
- ・ ブザーが「ピピピッ」と鳴ってお知らせします。(左/右コンロ)
- ・ 鍋などを置いても、温度センサーが鍋底に密着し、押し下げられていないと点火しません。(左/右コンロ)

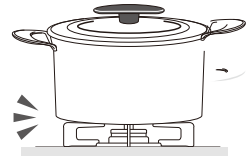

2 電源スイッチを「ピッ」と鳴るまで押す

- ・ 電源スイッチのランプが白色に点灯します。
※スマートフォン登録済みの場合はオレンジ色に点灯します。



3 操作ボタンを押し、点火する

- ・ 点火確認ランプが点灯します。
- ・ 左/右コンロは「火力6」で点火します。
また、後コンロは「火力9」で点火します。



4 操作ボタンをゆっくり回し、火力を調節



- ・天面の火力表示部に、火力に応じたランプが点灯します。



- ・火力は鍋などの径に応じて、鍋底から炎がはみ出さない程度に調節してください。

5 操作ボタンを押し、消火します



- ・点火確認ランプ／天面の火力表示ランプが消灯します。
- ・火が消えたことを必ず確認してください。

お願い

点火・消火の際、操作ボタンを確実に押してください。
軽く押したり、はじくように押したりすると、誤動作をしてエラーが発生する可能性があります。

■ 不用意な点火の防ぎ方(ロックの方法)

幼いお子様のいたずらや誤操作を防ぐため、操作をロックすることができます。
電源を入れ、消火していることを確認してください。

ロックするとき

 ロックスイッチを「ピッ」と鳴るまで押す。(3秒以上)



ロック解除するとき

 ロックスイッチを「ピー」と鳴るまで押す。(3秒以上)



※電源スイッチを「切」にしても、ロック解除するまでロック状態を記憶しています。